

A

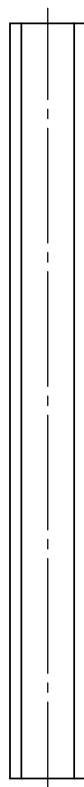

B

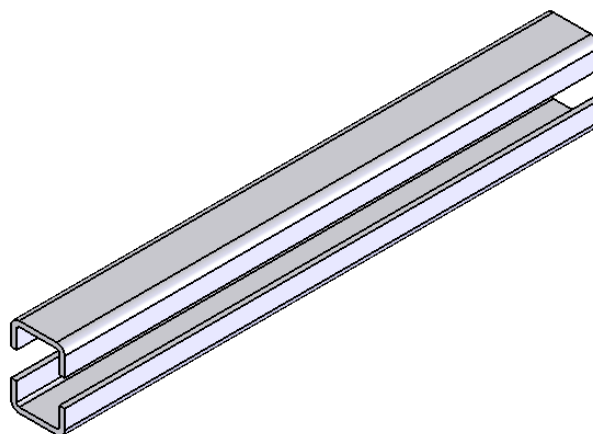

C

SZCZEGÓŁ A
SKALA 1 : 1

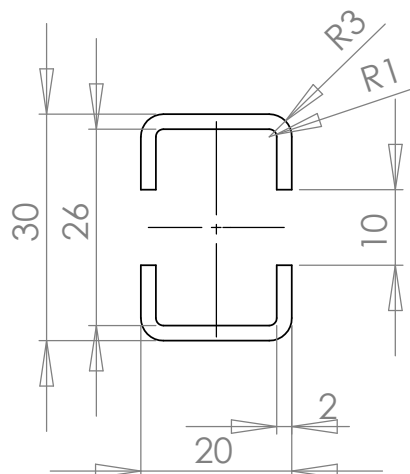

D

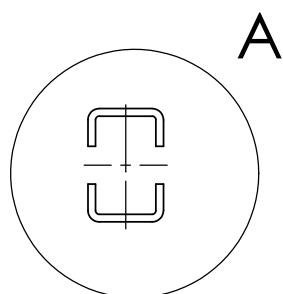

E

Uwaga:

1. **Brakujące wymiary wg pliku 3D.**

Tolerancja ogólna:

Liniowa:
Kątowa:

Uwagi:

Numer części:

XX.

F

Podziątka:

1:2



SKALMAR

Ilość sztuk/
komplet:

1.

Numer rysunku:

PROFIL-C-ZESPÓŁ

Arkusz/
Il. arkuszy

1/1

Nazwisko i imię

Data

Podpis

Materiał / Twardość:

Nazwa przedmiotu:

Projektował:

Kot Paweł

04-2016

Kreślił:

04-2016

Sprawdził:

Zatwierdził:

Zastępuje rys. nr

Zastąpiony przez rys. nr

**Profil stalowy
lakierowany.**

Kraty nożycowe